

フリーサイズケース

型番目次/
Photo
INDEX

プラスチック
ケース

キャリング
ケース

防水・防塵
樹脂ボックス

防水・防塵
アルミ/
ステンレス
ボックス

端子ボックス/
防水コネクタ/
ケーブル
グランド

アルミ
フレーム/
ヒートシンク
ケース

アルミサッシ
ケース

メタル
ケース

フリーサイズ
ケース/
フリーサイズ
パネル

ラックケース/
サブラック

棚板/
ラックパネル

電池ホルダー/
電池ボックス

アクセサリ
/機構部品

カスタム製品

技術資料/
各種ご案内



- カスタム製品 (穴加工・インクジェット印刷・シルク印刷・塗装) についてはP14-1~51をご覧ください。
- CADデータ (DXF/DWG) でご依頼いただくと**5%割引**、リピート注文品は更に**5%割引**致します。

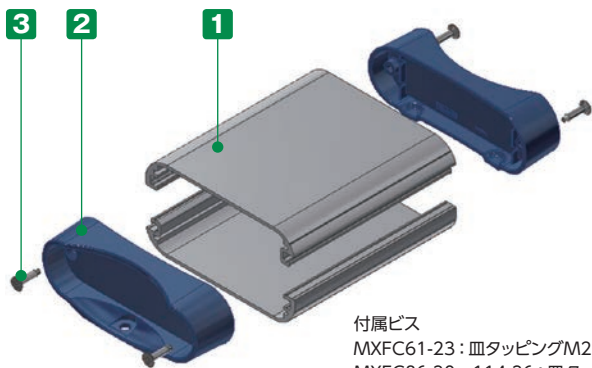

付属ビス
MXFC61-23 : 皿タッピングM2.6×14 ×4
MXFC86-30、114-36 : 皿タッピングM3×12 ×4
MXFC134-41 : 皿タッピングM3×14 ×4

- WH寸法4タイプ、奥行き寸法が70~500mmまで1mm単位で指定できるフリーサイズケースです。
- 本体フレーム2色、パネル4色の組み合わせにより、合計8タイプの色仕様からご選択いただけます。
- 内部側面に差込溝がついておりますので、基板をスライドさせて組み込むことができます。

- オプションでヘキサロビュラビスを用意しております。
P9-88のMRシリーズをご参照下さい。



■ 本体フレーム寸法図はP9-87~88をご参照下さい。

構成内容

No.	名称	個数	材質	色 / 表面処理
1	本体フレーム	2	アルミ押出材 A6063S-T5	ブラックアルマイト・シルバーアルマイト
2	パネル	2	ABS樹脂 (UL94HB)	塗装無 : ブラック・グレー 塗装付 : ネイビー・ライム
3	取付ビス	4	鉄	ニッケルメッキ・三価黒クロメート

型番記入方法

ご注文の際は □ 内へ 1~2 の選択項目に合った寸法や記号を記入して下さい。

ケース型番 MXFC [] - [] []
WH D 色記号

例 : W×Hが61×23mm、D123で本体フレームがシルバー、パネルがブラックの場合

MXFC [61-23] - [123] [SB]

お引き合いはP9-111~112のフォーマットをご利用下さい。

1 サイズ選定

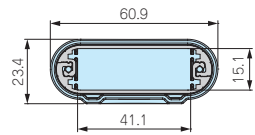
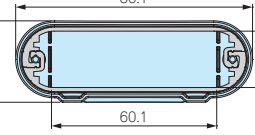
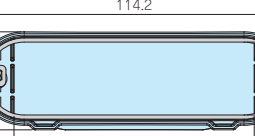
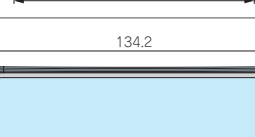
WH型番	断面寸法図
61-23	
86-30	
114-36	
134-41	

D寸法

D フリーサイズ 70~500mm (1mm単位)

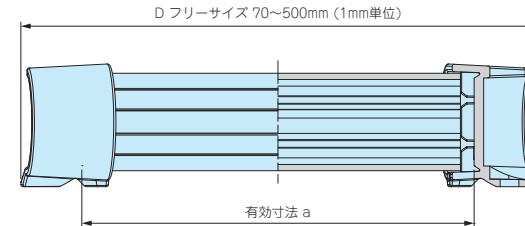

WH型番	a
61-23	D-20
86-30	D-29.4
114-36	D-29.4
134-41	D-29.6

■ D寸法の指定は0.1mm単位でも承ります。
(切断寸法公差は±0.3mmです。)

2 カラー選定

下記8タイプの色仕様からご選択いただけます。

記号	B Bブラック/ブラック	B Gブラック/グレー	B Nブラック/ネイビー	B Lブラック/ライム
色				
記号	S Bシルバー/ブラック	S Gシルバー/グレー	S Nシルバー/ネイビー	S Lシルバー/ライム
色				

納期

実働2日目発送 受注日および土・日・祭日は実働日に含まれません。
納期は基準納期です。数量、追加工内容によっては変わることがございます。
(追加工付での納期はP9-114をご覧ください。)

標準価格表

1台~3台までは同単価です。
4台からは別途お見積り致します。見積りはお引合い確認後、早急にご回答致します。

色仕様BB・BG・SB・SG価格

WH型番	D寸法範囲							
	70~99	100~149	150~199	200~249	250~299	300~399	400~500	
61-23	1,250	1,420	1,550	1,700	1,880	2,140	2,440	
86-30	1,420	1,660	1,880	2,110	2,380	2,810	3,270	
114-36	1,580	1,890	2,170	2,480	2,810	3,370	3,960	
134-41	1,760	2,170	2,530	2,910	3,350	4,050	4,870	

色仕様BN・BL・SN・SL価格

WH型番	D寸法範囲							
	70~99	100~149	150~199	200~249	250~299	300~399	400~500	
61-23	1,390	1,560	1,710	1,840	2,020	2,300	2,580	
86-30	1,720	1,980	2,180	2,420	2,690	3,130	3,590	
114-36	2,010	2,340	2,620	2,910	3,260	3,810	4,410	
134-41	2,290	2,690	3,040	3,430	3,870	4,580	5,330	

MXAC/MXC95-40-□

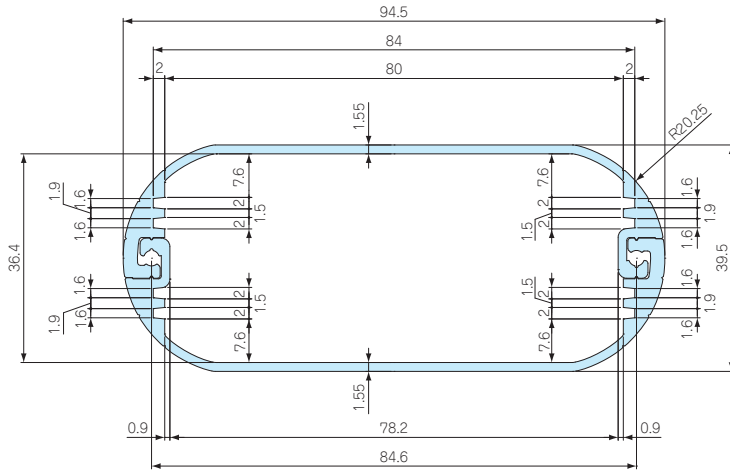

MXFC134-41-□
MXAC/MXC130-35-□

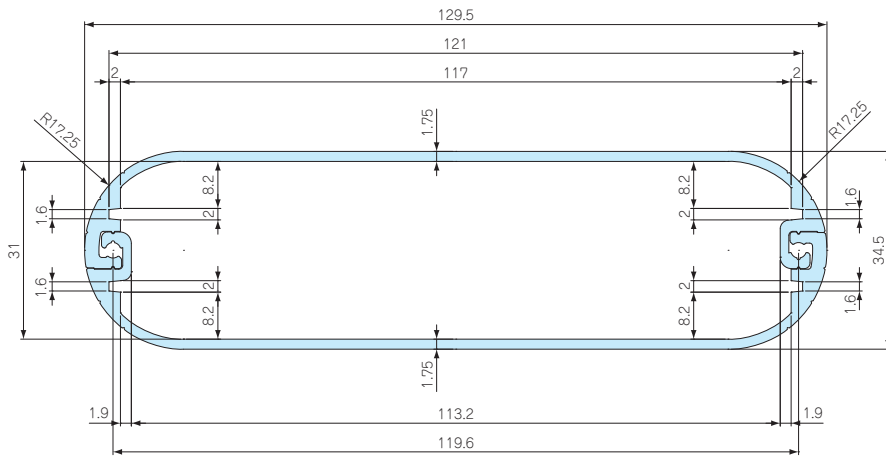

製品型番	フレーム長 (D)
MXAC48-13-□ MXC48-13-□	D-6 D-12
MXAC41-15-□ MXC41-15-□	D-6 D-12
MXFC61-23-□ MXAC57-18-□ MXC57-18-□	D-25 D-6 D-10
MXAC70-20-□ MXC70-20-□	D-6 D-12
MXFC86-30-□ MXAC82-24-□ MXC82-24-□	D-36 D-6 D-12
MXAC100-16-□ MXC100-16-□	D-6 D-12
MXFC114-36-□ MXAC110-30-□ MXC110-30-□	D-38 D-6 D-14
MXAC70-35-□ MXC70-35-□	D-6 D-14
MXAC95-40-□ MXC95-40-□	D-6 D-16
MXFC134-41-□ MXAC130-35-□ MXC130-35-□	D-40 D-6 D-16

オプション部品

ワックス/
ネクタ/
ケーブル
グラウンド

アルミ
フレーム/
ヒートシンク
ケース

アルミサッシ
ケース

メタル
ケース

フリーサイズ
ケース/
フリーサイズ
パネル

ラックケース/
サブラック

機板/
ラックパネル

電池ホルダー/
電池ボックス

アクセサリ
/機構部品

カスタム製品

技術資料/
各種ご案内

MR SERIES

ヘキサロビュラビス



■ ビスにデザイン性を求める場合や取外し防止用、無線機器用の特殊ビスとして使用する場合にご利用下さい。

対応機種

型番	ケース型番
MR2.6-10S	MXFC61-23-□
MR2.6-10B	MXAC/MXC48-13-□・41-15-□・57-18-□・100-16-□
MR3-14S	MXFC86-30-□・114-36-□・134-41-□
MR3-14B	MXAC/MXC70-20-□・82-24-□・110-30-□・70-35-□・95-40-□・130-35-□

型番・寸法・標準価格

型番	ビスサイズ・長さ	ヘキサロビュラ穴番号	材質	表面処理	入数	標準価格 / 袋
MR2.6-10S	M2.6×10	T 8	鉄	ニッケルメッキ	20 / 袋	260
MR2.6-10B	M2.6×10	T 8	鉄	三価黒クロメート	20 / 袋	290
MR3-14S	M3×14	T10	鉄	ニッケルメッキ	20 / 袋	240
MR3-14B	M3×14	T10	鉄	三価黒クロメート	20 / 袋	240