



熱対策製品



アルミフレーム／ヒートシンクケース

型番目次/
Photo
INDEX

プラスチック
ケース

キャリング
ケース

防水・防塵
樹脂ボックス

防水・防塵
アルミ/
ステンレス
ボックス

端子ボックス/
防水コネクタ/
ケーブル
グランド

アルミ
フレーム/
ヒートシンク
ケース

アルミサッシ
ケース

メタル
ケース

フリーサイズ
ケース/
フリーサイズ
パネル

ラックケース/
サブラック

棚板/
ラックパネル

電池ホルダー/
電池ボックス

アクセサリ
/機構部品

- カスタム製品 (穴加工・シルク印刷・塗装) についてはP14-1~51をご覧ください。
- CADデータ (DXF/DWG) でご依頼いただくと**5%割引**、リピート注文品は更に**5%割引**致します。

- HITシリーズは、ボディー部にヒートシンク形状のアルミ押出材を使用した自然空冷ケースです。
- コーナーにRがついているので、スッキリとしたデザインです。
- アルミ押出材のケースなので頑丈です。
- 小型ファンレスPC、デジタルオーディオアンプ等に最適なケースです。

- オプションでアルミインシュレーターフットをご用意しております。詳細はP13-11~12をご覧ください。



取付例

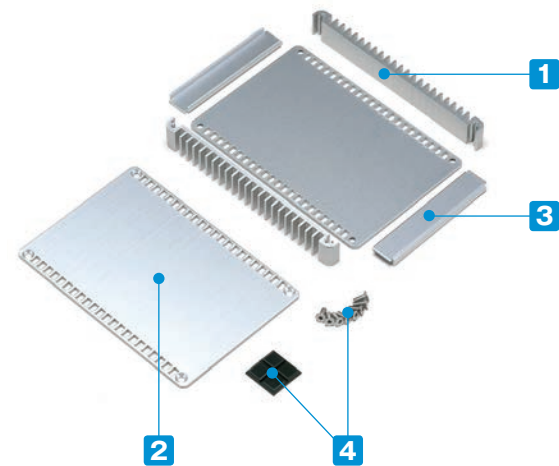

構成内容

| No. | 名称 | 個数 | 材質 | 色 / 表面処理 |
|-----|----------------|----|-----------------------|-------------------------------|
| 1 | ヒートシンク側板 | 2 | アルミ押出材 A6063S-T5 | シルバーアルマイト・ブラックアルマイト |
| 2 | 上下パネル | 2 | アルミ板 A1050P | ヘアラインシルバーアルマイト・ヘアラインブラックアルマイト |
| 3 | 前後パネル | 2 | アルミ板 A1050P | ヘアラインシルバーアルマイト・ヘアラインブラックアルマイト |
| 4 | ゴム足 | 4 | ポリウレタン | ブラック |
| 5 | ビス (六角穴付皿M3×8) | 8 | ステンレス (Sタイプ)・鉄 (Bタイプ) | 未処理 (ステンレス)・三価黒クロメート (鉄) |

■ 六角レンチ付です。

外觀寸法図

■下記図面は代表共通図です。

各製品の詳細図はホームページよりCAD・PDF図をダウンロードしてご確認ください。

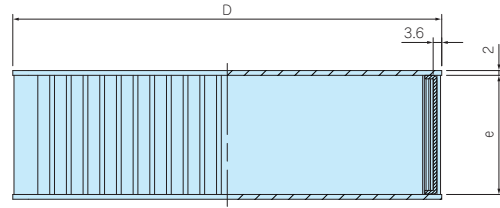
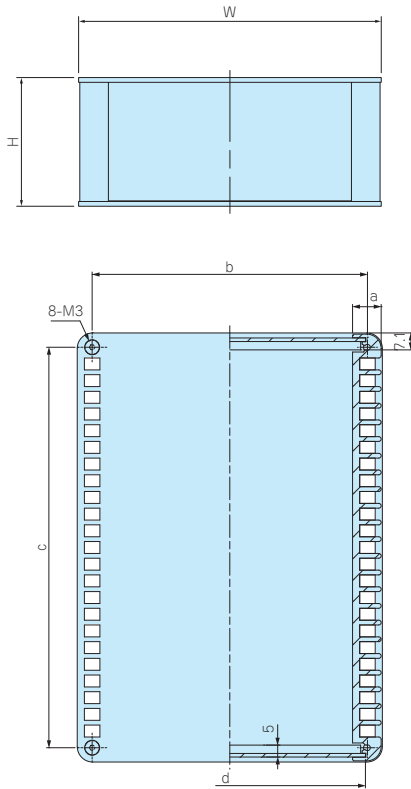

製品使用例

光ケーブル延長ユニット



写真提供 サンリツオートメーション株式会社様

MacBook 用オーディオ電源

写真提供 株式会社エーワイ電子様



型番・寸法・標準価格

■熱抵抗値は、フィンが地面に垂直、温度上昇60℃の時の値です。

| 型番 | | W | H | D | a | b | c | d | e | 熱抵抗値 (°C/W) | 自重 (g) | 標準価格 | |
|--------------|--------------|-----|----|-----|----|-------|-------|-------|----|-------------|--------|--------|--------|
| ● シルバー (SS) | ● ブラック (BB) | | | | | | | | | | | SSタイプ | BBタイプ |
| HIT 9-2-13SS | HIT 9-2-13BB | 89 | 20 | 130 | 8 | 81 | 118.6 | 78.8 | 16 | 9.14 | 183 | ▲4,410 | ▲4,960 |
| HIT 9-4-13SS | HIT 9-4-13BB | 89 | 40 | 130 | 8 | 81 | 118.6 | 78.8 | 36 | 5.6 | 255 | ▲4,550 | ▲5,240 |
| HIT13-3-13SS | HIT13-3-13BB | 130 | 30 | 130 | 8 | 122 | 118.6 | 119.8 | 26 | 6.82 | 289 | ▲5,170 | ▲5,850 |
| HIT13-5-13SS | HIT13-5-13BB | 130 | 50 | 130 | 8 | 122 | 118.6 | 119.8 | 46 | 4.83 | 370 | ▲5,490 | ▲6,170 |
| HIT18-4-13SS | HIT18-4-13BB | 180 | 40 | 130 | 8 | 172 | 118.6 | 169.8 | 36 | 5.6 | 414 | ▲5,990 | ▲6,760 |
| HIT18-6-13SS | HIT18-6-13BB | 180 | 60 | 130 | 8 | 172 | 118.6 | 169.8 | 56 | 4.29 | 503 | ▲6,220 | ▲7,000 |
| HIT13-3-18SS | HIT13-3-18BB | 128 | 30 | 180 | 12 | 115.5 | 168 | 113.8 | 26 | 4.38 | 411 | ▲5,980 | ▲6,660 |
| HIT13-5-18SS | HIT13-5-18BB | 128 | 50 | 180 | 12 | 115.5 | 168 | 113.8 | 46 | 3.1 | 535 | ▲6,040 | ▲6,760 |
| HIT17-4-18SS | HIT17-4-18BB | 174 | 40 | 180 | 12 | 161.5 | 168 | 159.8 | 36 | 3.6 | 578 | ▲7,020 | ▲7,760 |
| HIT17-6-18SS | HIT17-6-18BB | 174 | 60 | 180 | 12 | 161.5 | 168 | 159.8 | 56 | 2.76 | 719 | ▲7,330 | ▲8,170 |
| HIT23-5-18SS | HIT23-5-18BB | 228 | 50 | 180 | 12 | 215.5 | 168 | 213.8 | 46 | 3.1 | 772 | ▲8,400 | ▲9,330 |
| HIT23-7-18SS | HIT23-7-18BB | 228 | 70 | 180 | 12 | 215.5 | 168 | 213.8 | 66 | 2.5 | 928 | ▲8,740 | ▲9,760 |

▲は値上げした製品です。

型番目次/
Photo
INDEXプラスチック
ケースキャリング
ケース防水・防塵
樹脂ボックス防水・防塵
アルミ/
ステンレス
ボックス端子ボックス/
防水コネクタ/
ケーブル
グラウンドアルミ
フレーム/
ヒートシンク
ケースアルミサッシ
ケースメタル
ケースフリーサイズ
ケース/
フリーサイズ
パネルラックケース/
サブラック棚板/
ラックパネル電池ホルダー/
電池ボックスアクセサリ
／機構部品

カスタム製品

技術資料/
各種ご案内

- アルミの削り出し + アルマイト処理により高級感のある足です。
- オーディオ機器用インシュレーターをはじめ、高級感を出したい機器へのご利用に最適です。
- 底面には滑り止め用にNBR製Oリングが付いています。
- NBRは長期間経過すると色が移行します。高級なテーブルへの設置や、機器を積み重ねて設置する際はご注意ください。

外付型と内付型が選択可能です。

外付型 / ショットブラスト仕上げ (AFSシリーズ)



外付型は、アルミ足の底側からビスを入れ、筐体にタップ加工をするか、ナットを使用して固定するタイプで、筐体の外からの付け外しが容易です。

表面仕上げは落ち着きと重厚感のあるショットブラスト仕上げです。また、傷や汚れが目立ちにくい仕上げとなっています。

色はシルバーとブラックから選択可能です。

内付型 / 鏡面仕上げ (AFMシリーズ)



内付型は、アルミ足自体にタップ加工がされており、筐体底面に穴加工をして、筐体内部からビスを入れ固定するタイプです。

表面仕上げは光沢があり、存在感を主張出来る鏡面仕上げです。

色はシルバーのみです。

型番・寸法・標準価格

| 型番 | | D | H | タイプ | C | a | b | 入数 | 標準価格 / 袋 |
|-----------|-----------|----|----|-----|------|----|----|-------|----------|
| ● シルバー | ● ブラック | | | | | | | | |
| AFS20- 8S | AFS20- 8B | 20 | 8 | 外付型 | φ3.4 | 3 | 9 | 4 / 袋 | 990 |
| AFS25-10S | AFS25-10B | 25 | 10 | 外付型 | φ4.5 | 4 | 12 | 4 / 袋 | 1,490 |
| AFS30-12S | AFS30-12B | 30 | 12 | 外付型 | φ4.5 | 5 | 12 | 4 / 袋 | 1,640 |
| AFS35-14S | AFS35-14B | 35 | 14 | 外付型 | φ4.5 | 5 | 12 | 4 / 袋 | 1,790 |
| AFS39-16S | AFS39-16B | 39 | 16 | 外付型 | φ4.5 | 5 | 15 | 4 / 袋 | 2,050 |
| AFS44-18S | AFS44-18B | 44 | 18 | 外付型 | φ4.5 | 5 | 20 | 4 / 箱 | 2,400 |
| AFS55-20S | AFS55-20B | 55 | 20 | 外付型 | φ5.5 | 5 | 20 | 4 / 箱 | 4,050 |
| AFM15- 7S | — | 15 | 7 | 内付型 | M3 | 4 | — | 4 / 袋 | 800 |
| AFM20- 9S | — | 20 | 9 | 内付型 | M3 | 5 | — | 4 / 袋 | 860 |
| AFM25-12S | — | 25 | 12 | 内付型 | M4 | 7 | — | 4 / 袋 | 1,360 |
| AFM30-14S | — | 30 | 14 | 内付型 | M4 | 8 | — | 4 / 袋 | 1,490 |
| AFM35-16S | — | 35 | 16 | 内付型 | M4 | 10 | — | 4 / 袋 | 1,660 |
| AFM39-18S | — | 39 | 18 | 内付型 | M4 | 10 | — | 4 / 袋 | 1,900 |
| AFM44-20S | — | 44 | 20 | 内付型 | M4 | 10 | — | 4 / 箱 | 2,270 |
| AFM55-22S | — | 55 | 22 | 内付型 | M5 | 15 | — | 4 / 箱 | 3,930 |

外觀寸法図

■ 製品のCADデータはホームページよりダウンロード可能です。

AFS SERIES

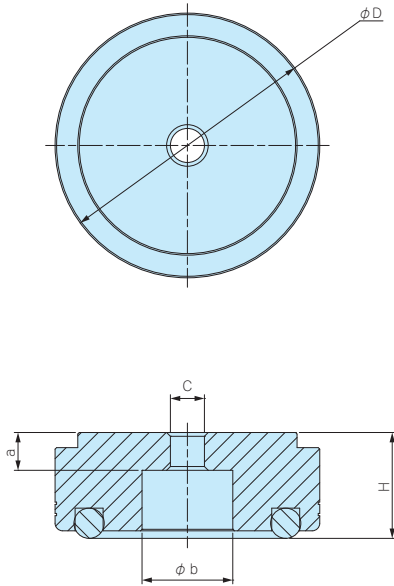

AFM SERIES

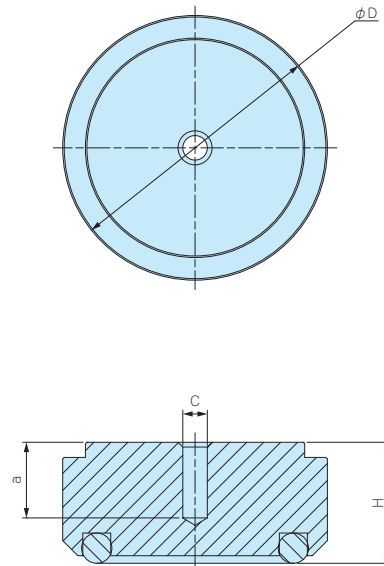

取付例



型番目次 / Photo INDEX

プラスチック ケース

キャリング ケース

防水・防塵 樹脂ボックス

防水・防塵 アルミ / ステンレス ボックス

端子ボックス / 防水コネクタ / ケーブル グランド

アルミ フレーム / ヒートシンク ケース

アルミサッシ ケース

メタル ケース

フリーサイズ ケース / フリーサイズ パネル

ラックケース / サブラック

機板 / ラックパネル

電池ホルダー / 電池ボックス

アクセサリ / 機構部品

カスタム製品

技術資料 / 各種ご案内